

Lok mit doppelter Hauptluftleitung / Wagen mit 1 Bremsschlauch pro Stirnseite

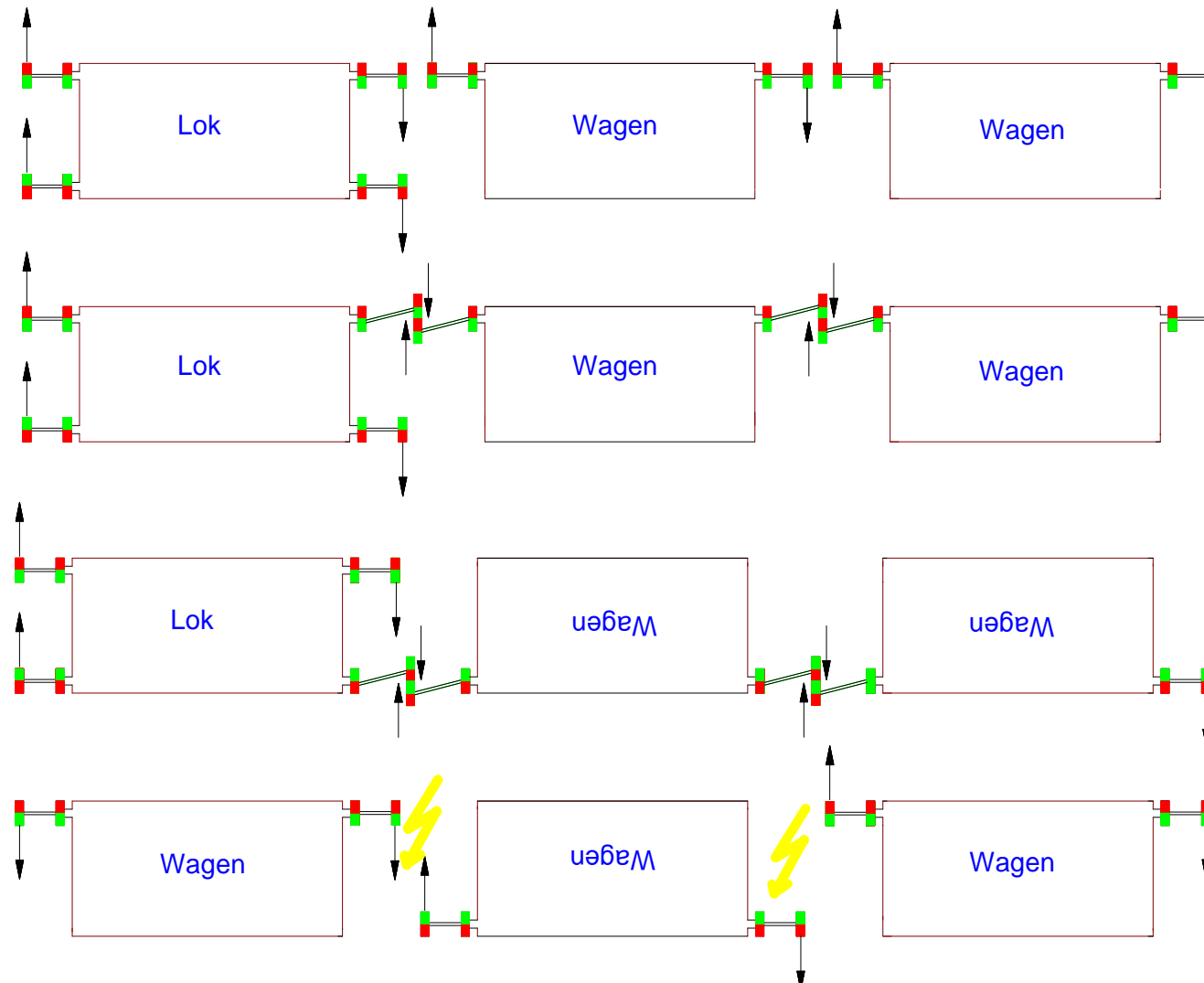

Stellung der Wagen NICHT egal, da die Schlauchkupplung und Magnetpolung auf jeder Seite nur einfach vorhanden sind.

Lok oder Wagen mit doppelten Schläuchen können immer kuppeln.